

GOBIERNO DIGITAL



INTEROPERABILIDAD



GOBIERNO DE COLOMBIA



MINTIC



GOBIERNO DIGITAL

Servicio de Interoperabilidad



Interoperabilidad como servicio



Capacidades



Arquitectura

HOW BUSINESS
NETWORK
MUSIC
CINEMA
BUSINESS/FINANCE
WORLD NEWS

```
1201011101010001
0010101010100101
110101011100101011
1101010020011011
111110110110101110110
101101010101101
1111111000101011111011010
10110101111
101011101011010110101
011001111110101
111111010101011010101
0110101011111111
```

1010110110110101010

```
11110110110101101101101010101010
10101110001010111110101010101010
111111010101011010101010101011111
```

Foto: freepik

- INTERNET
- LIVE CHAT
- MEDIA
- PHOTOS
- VIDEOS
- MUSIC

- SHOW BUSINESS
- NETWORK
- MUSIC
- CINEMA
- BUSINESS/FINANCE
- WORLD NEWS

SELECT CATEGORY
- CULTURE
- ECONOMIC
- FINANCE
- BUSINESS
- MEDIA
- PEOPLE
- CREATIVE
- TUTORIALS
- INVESTMENT
- NETWORKING

MEDIA
- VIDEOS
- MUSIC
- FILMS
- SEARCH
- CONTACTS
- MESSAGES

NETWORK SEARCH
- PEOPLE
- FORUMS
- MAIL
- SHOP
- BUY
- SALE

```
010111010101001
10101010100101
110101100101011
1010020011011
110101010110110
11010101011011
1111000101011111011010
11010111
10110111010110101
00011110101
1101010101010101
1010101111111
```

NETWORK SEARCH
PEOPLE
FORUMS
MAIL
SHOP
BUY
SALE

WORLD



```
1201011101010001001010101000101
110101011100101011101010020011011
111101101101011101101010101010101
11111000101011111010101010101111
1010111010110101010100111110101
111110101010101010101010101111111
```



Complex data visualization including bar charts, pie charts, and a globe icon.



```
1201011101010001001010101000101
110101011100101011101010020011011
111101101101011101101010101010101
```



INTEROPERABILIDAD COMO SERVICIO

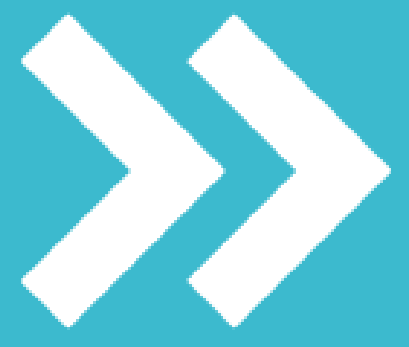

```
11111100101011111011010
10110101111
10101110101101010101
011001111110101
111110101010101010101
011010101111111
```

```
111111000101011111011010
10110101111
101011101011010110101
011001111110101
111111010101011010101
011010101111111
```

- PEOPLE
- CREATIVE
- TUTORIALS
- INVESTMENT

- SEARCH
- CONTACTS
- MESSAGES

INTEROPERABILIDAD

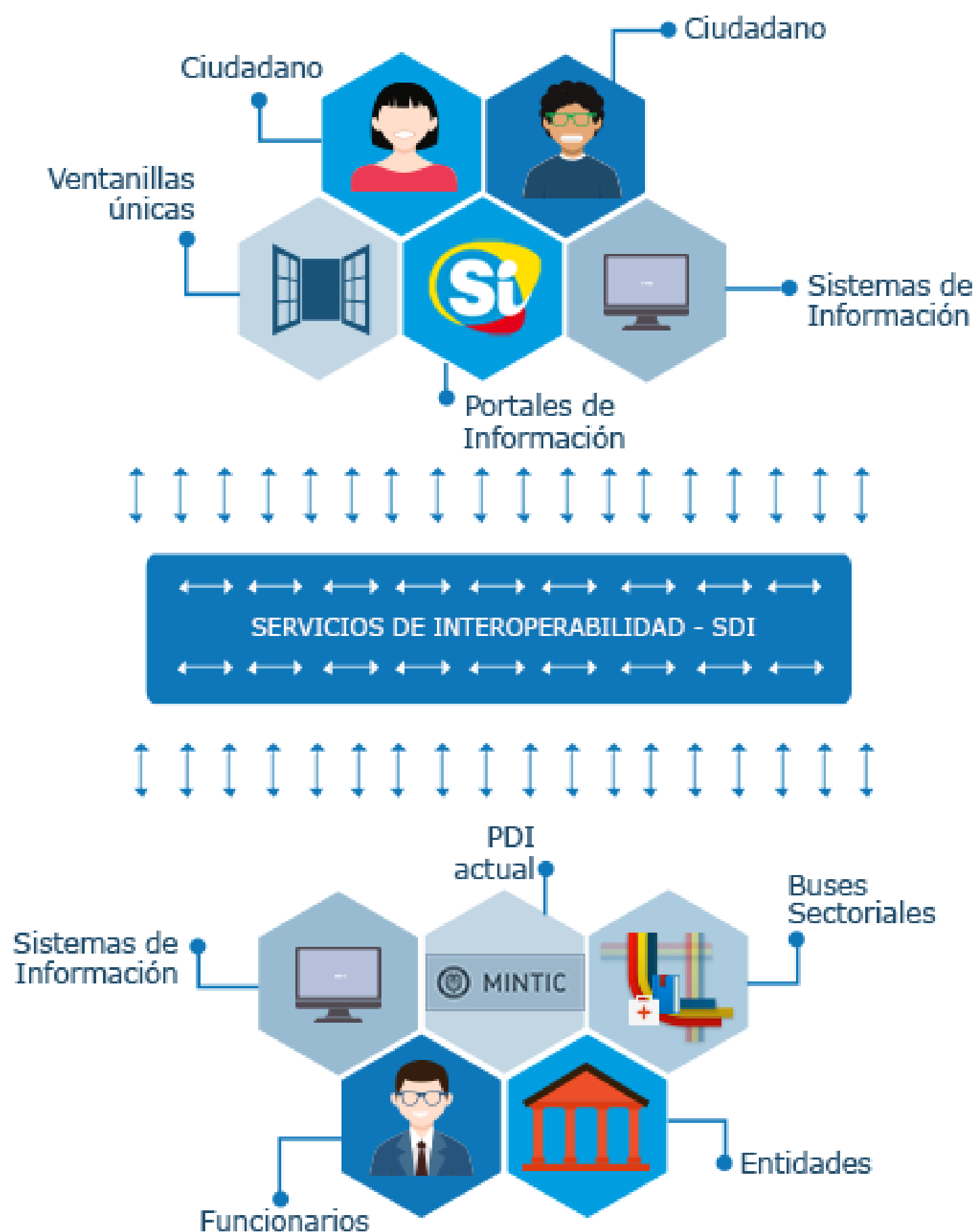

La interoperabilidad incluye las acciones, operaciones y colaboraciones de Entidades, orientadas a **intercambiar información que permita brindar servicios digitales a ciudadanos, usuarios y grupos de interés**

Algunos de sus beneficios son ofrecer mejores servicios a los ciudadanos, agilizar los trámite, contar con ventanillas únicas de consulta y facilitar la participación de usuarios; consolidando así un Estado transparente y eficiente



Brindar las capacidades técnicas a las Entidades del Estado como un elemento transversal habilitador para interoperar con otras Entidades públicas, empresas y ciudadanos.



INTEROPERABILIDAD COMO SERVICIO



Calidad de los servicios de intercambio de información



Modelo de gobernanza



Aumentar la información disponible y tener servicios adicionales



Fomentar la innovación y el emprendimiento



Mejorar la transparencia



Evolucionar hacia un modelo auto gestionado y sostenible



Reducir el gasto público y mejorar la coordinación de las Entidades



Plataforma de Interoperabilidad

Permite compartir información entre entidades. La evolución de la PDI busca estandarizar los flujos de dicha información, la capacidad para transportar los datos desde una fuente a un receptor y la gestión de los procesos inherentes al intercambio que garanticen la calidad, la trazabilidad y el uso por medio de los operadores del servicio de interoperabilidad

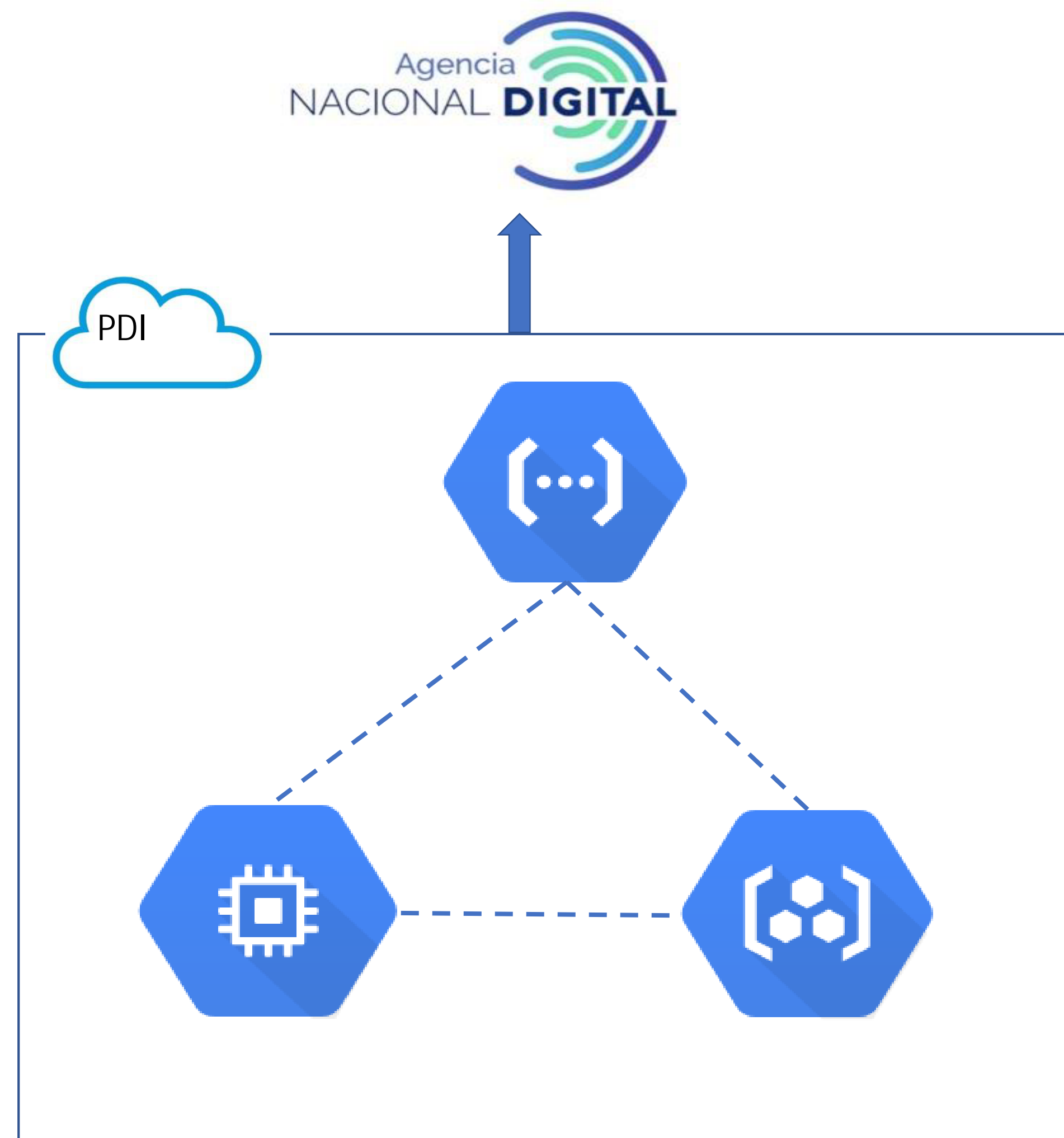



Funcionalidades



Integración

- Información
- Servicios de intercambio
- Composición
- Soporte a Estándares

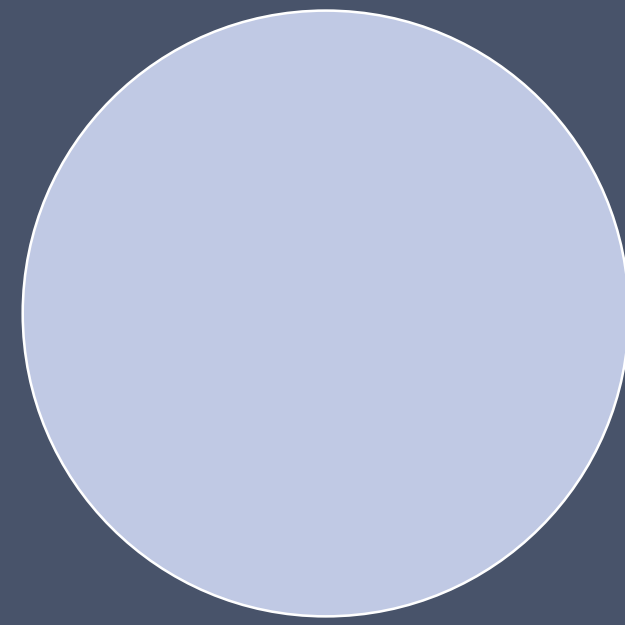

Gestión

- Operación de los servicios
- Coordinación entre operadores
- QoS
- Escalabilidad

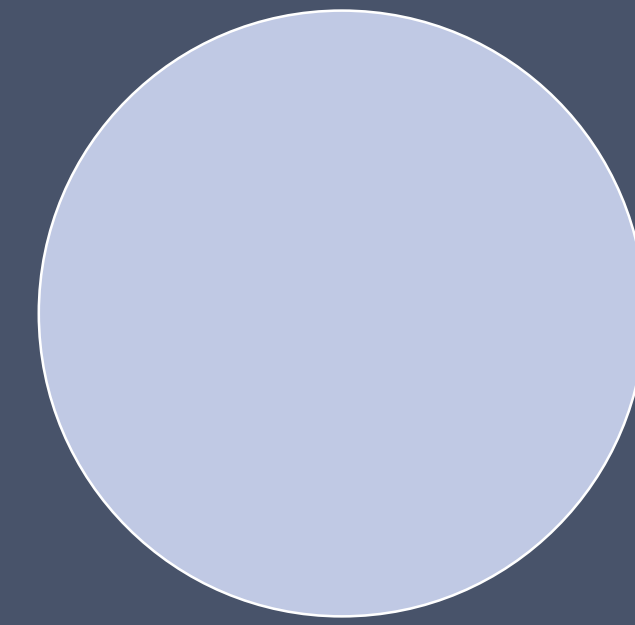

Desarrollo y Virtualización

- Desarrollo de servicios de intercambio
- Virtualización de datos

Integridad y seguridad

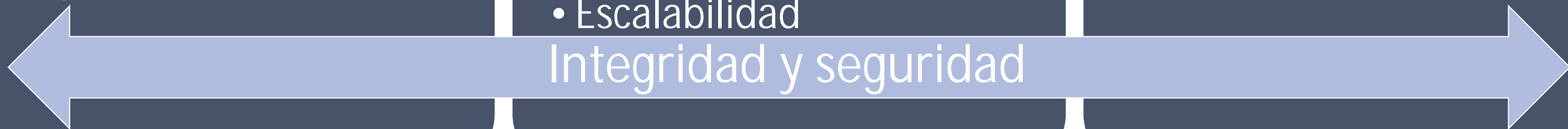



BENEFICIOS

Menos Tiempo

Más Calidad

Mejor Servicio

Menos Costo

Más Seguridad

Más Prestigio



Ciudadano

Ahorro en tiempo
Oportunidad en la entrega de información 

Información confiable desde la fuente 

Entrega de servicios integrados al Ciudadano 

Ahorros en desplazamiento, alimentación, permisos 

Confianza digital 

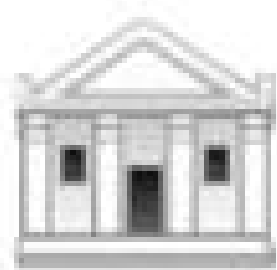

Entidades Consumidoras

Oportunidad en la entrega de información 
Menor tiempo de desarrollo

Información obtenida directamente de la fuente 

Entrega de servicios integrados al Ciudadano 

Información disponible para apoyar la misión de la entidad

Se evitan reprocesos de información innecesarios 



Información consolidada del avance de la interoperabilidad 

Gestión y administración; integral y coordinada de la operación del intercambio de información 



Entidades Proveedoras

Reutilización de servicios

Menor tiempo de publicación 

Transformación entre distintos formatos 

Mediación para soportar múltiples canales

Entrega oportuna de la información 

ACTIVIDADES



MinTIC
Ministerio de Tecnologías
de la Información y las Comunicaciones

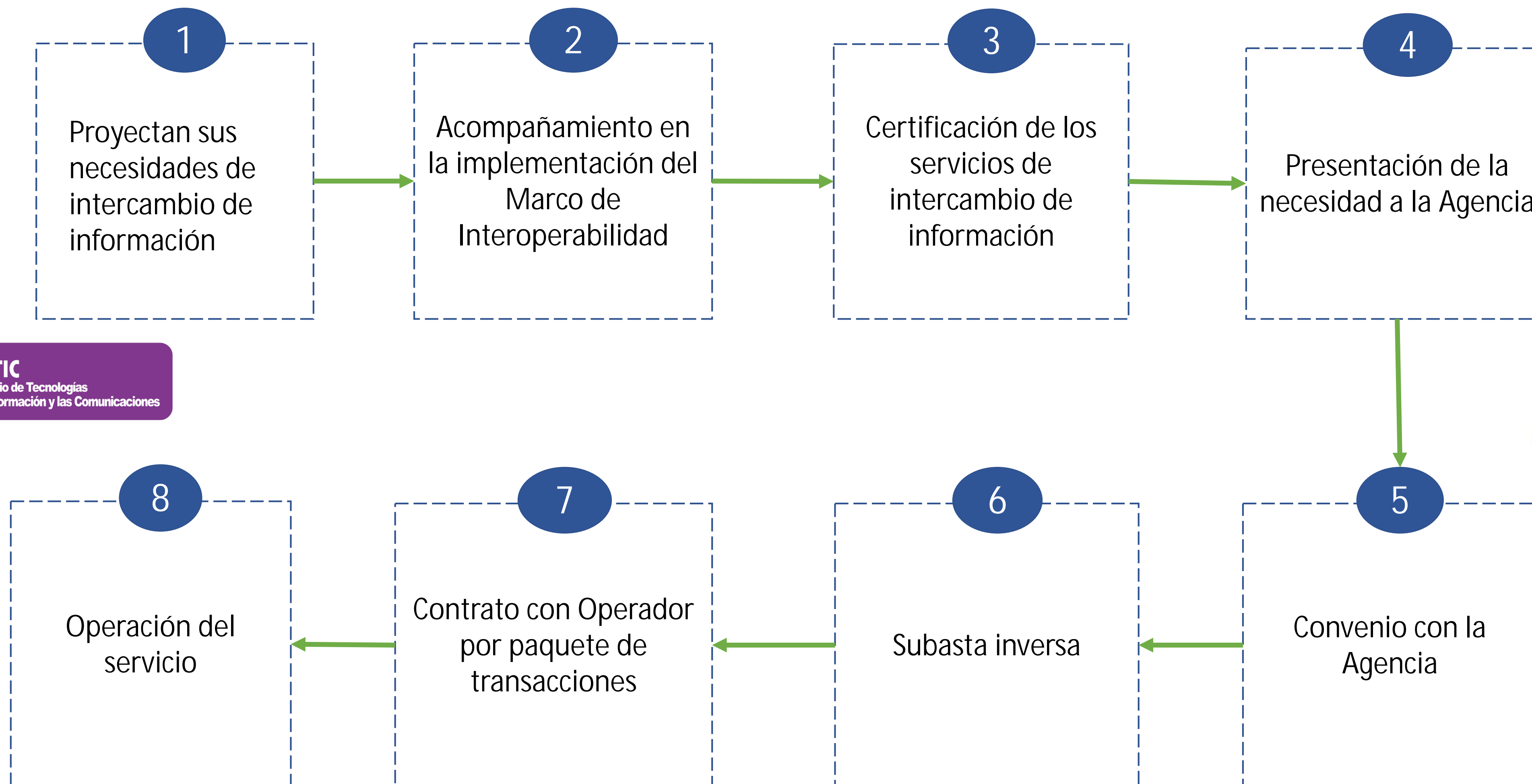

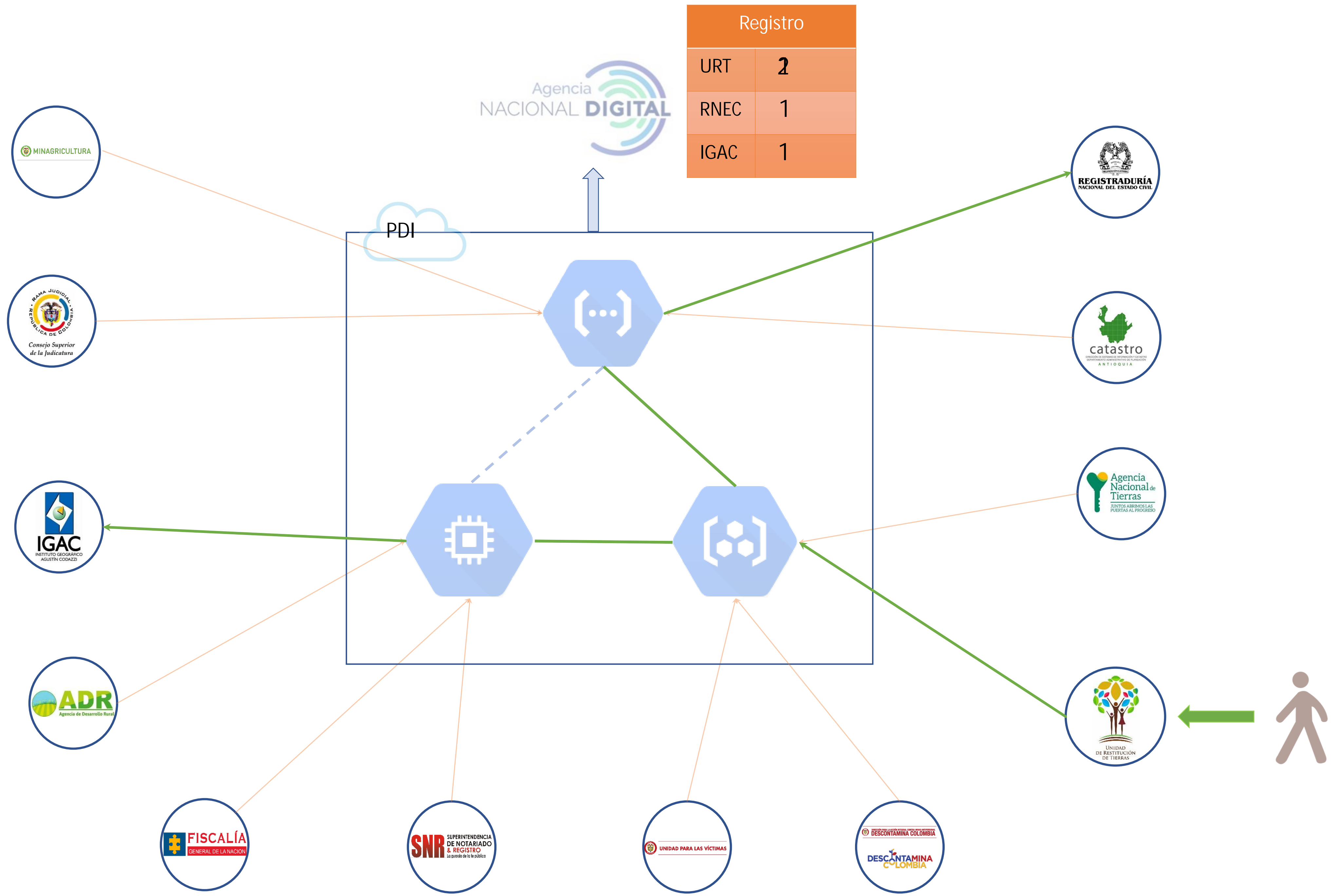



»» Capacidades

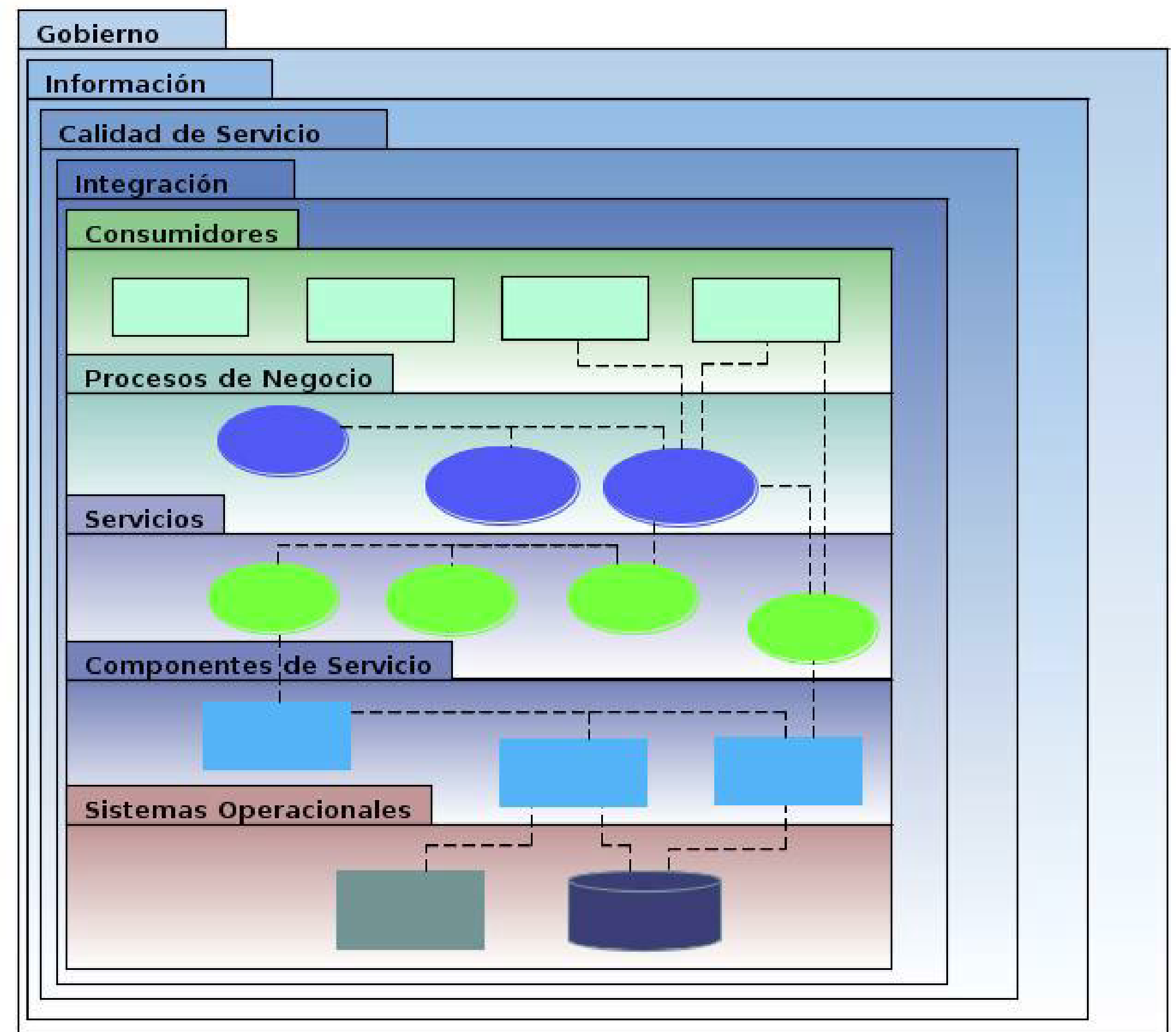



INFRAESTRUCTURA

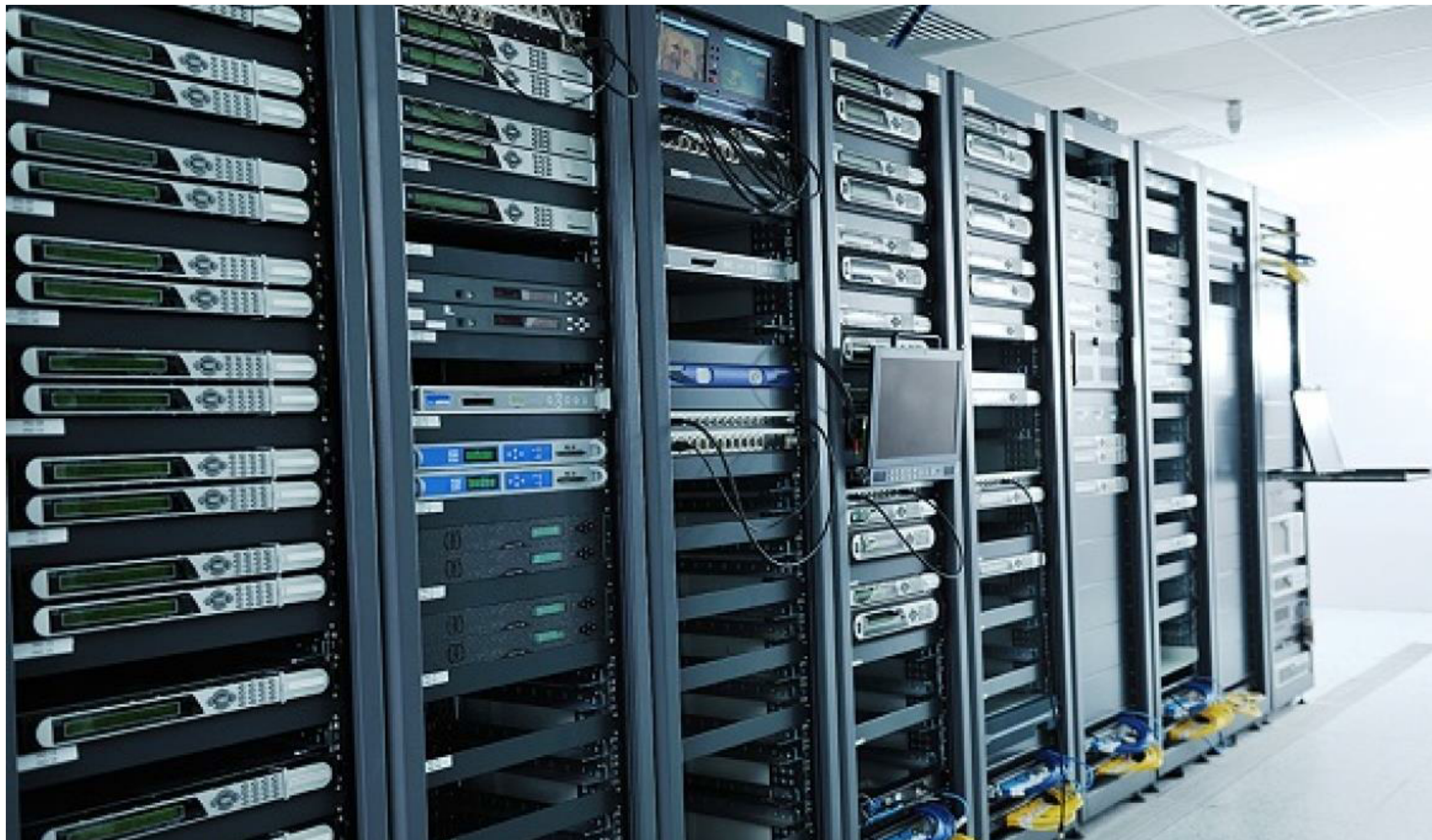

- Tecnología
- Tipo de equipos
- Conexión a GNAP
- Entorno de Ejecución
- Servicios de infraestructura o de virtualización
- Servicios en alta Disponibilidad

»» COMPONENTES DEL SERVICIO



- Implementación del servicio
- Publicación y exposición del servicio
- Despliegue del servicio
- Invocación de servicios
- Agrupación de servicios

»» CAPA DE SERVICIOS



- Definición de servicio
- Habilitador de ejecución del servicio
- Gestor de políticas
- Controlador de acceso

»» PROCESO (TRAMITE)

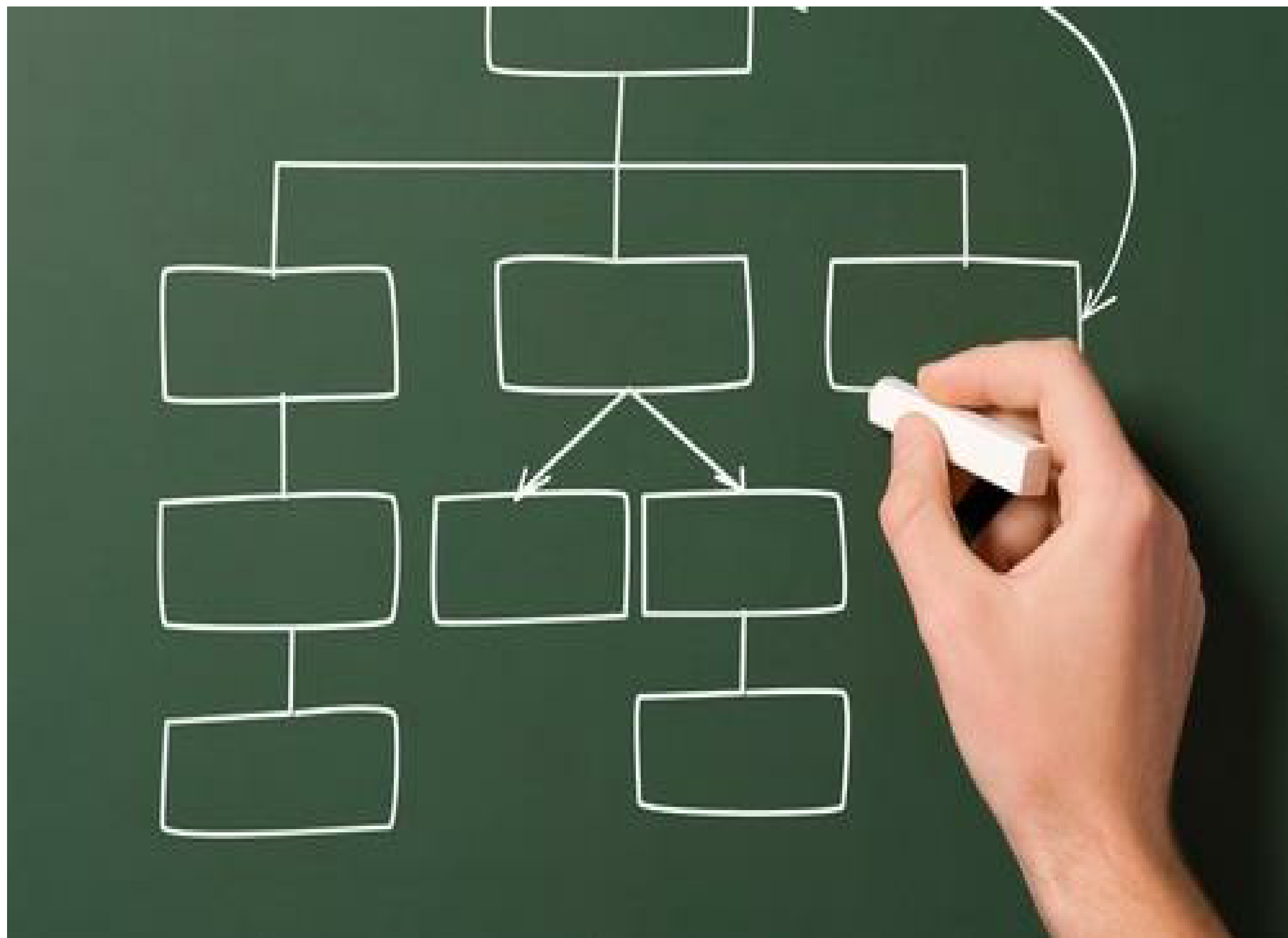

- Definición del tramite / proceso
- Controlador de eventos
- Ejecutor del proceso/Tramite
- Gestor de información del proceso
- Gestor de reglas
- Integrador de servicios
- Seguridad y Política de cumplimiento
- Proceso de Seguimiento y Gestión

»» CONSUMO

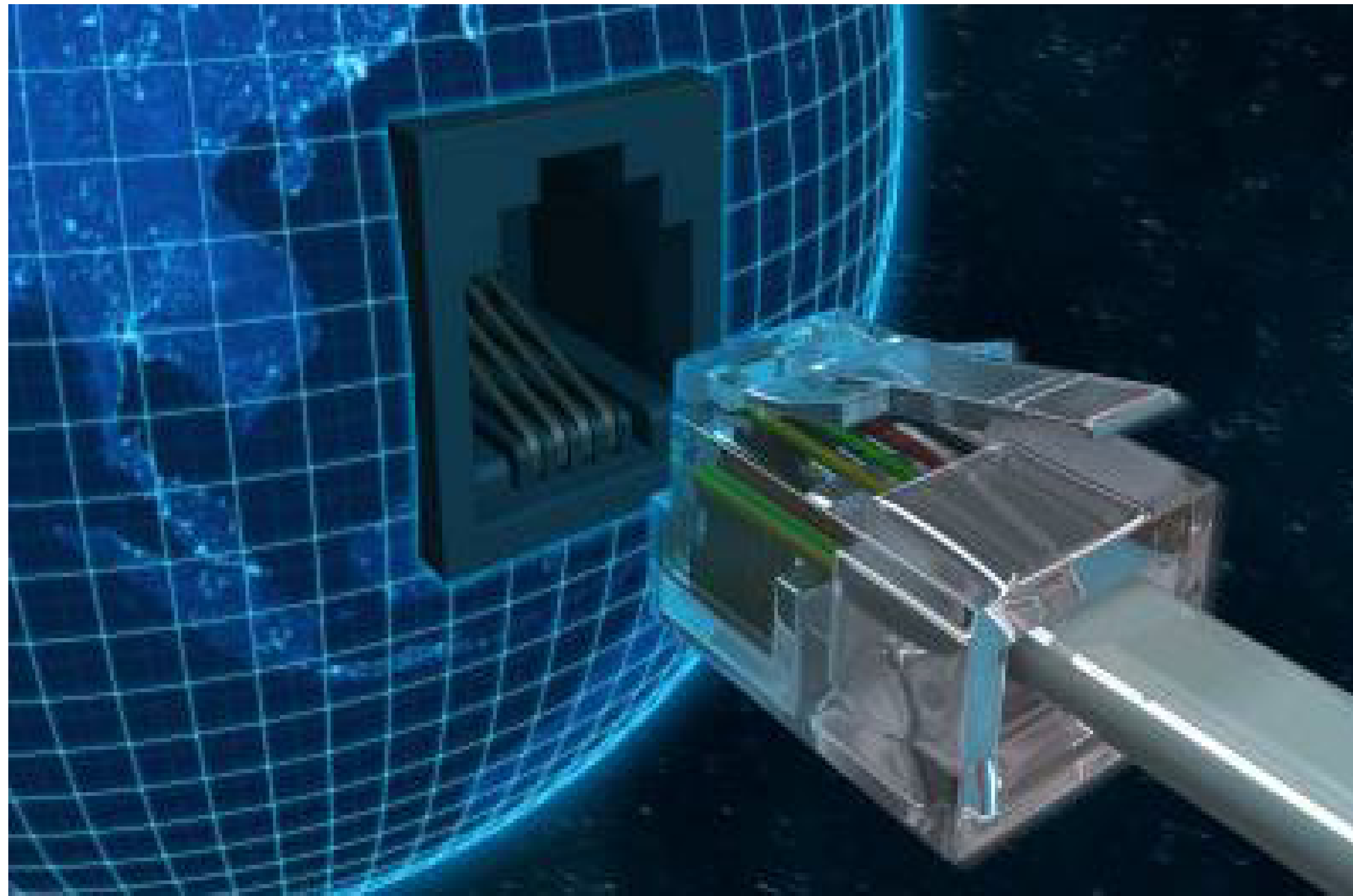

- Consumo de servicios
- Servicios de presentación
- Integración con el Backend
- Caché y streaming de contenido
- Seguridad y privacidad
- Acceso

»» INTEGRACIÓN



- Comunicación, interacción e integración del servicio
- Procesamiento de mensajes
- Calidad de Servicio
- Seguridad
- Administración

»» CALIDAD DEL SERVICIO



- Comando y Control de Gestión
- Gestión de seguridad
- Monitoreo y Gestión de infraestructura TI
- Seguimiento y Gestión de software
- Seguimiento y Gestión de servicios
- Gestión de Eventos
- Política de Seguimiento y Control
- Configuración y gestión del cambio
- Almacén de reglas y políticas

»» INFORMACIÓN



- Servicios de Información
- Integración de la Información
- Gestión de la Información básica
- Seguridad y Protección de la información
- Análisis de información
- Definición y Modelado de la información
- Repositorio de información

»» GOBIERNO

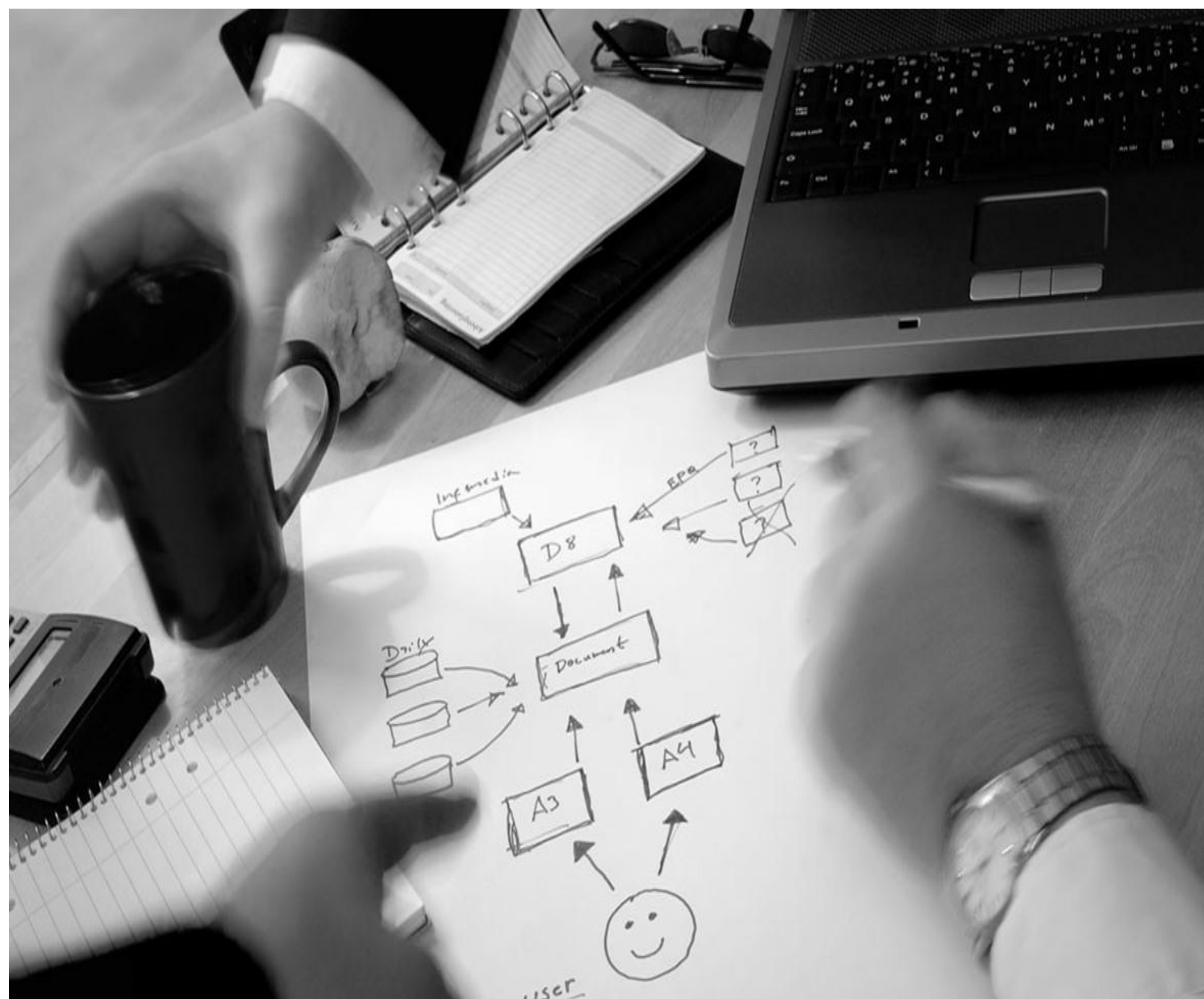

- Planificación
- Definición
- Activación y aplicación
- Monitoreo



ARQUITECTURA GLOBAL

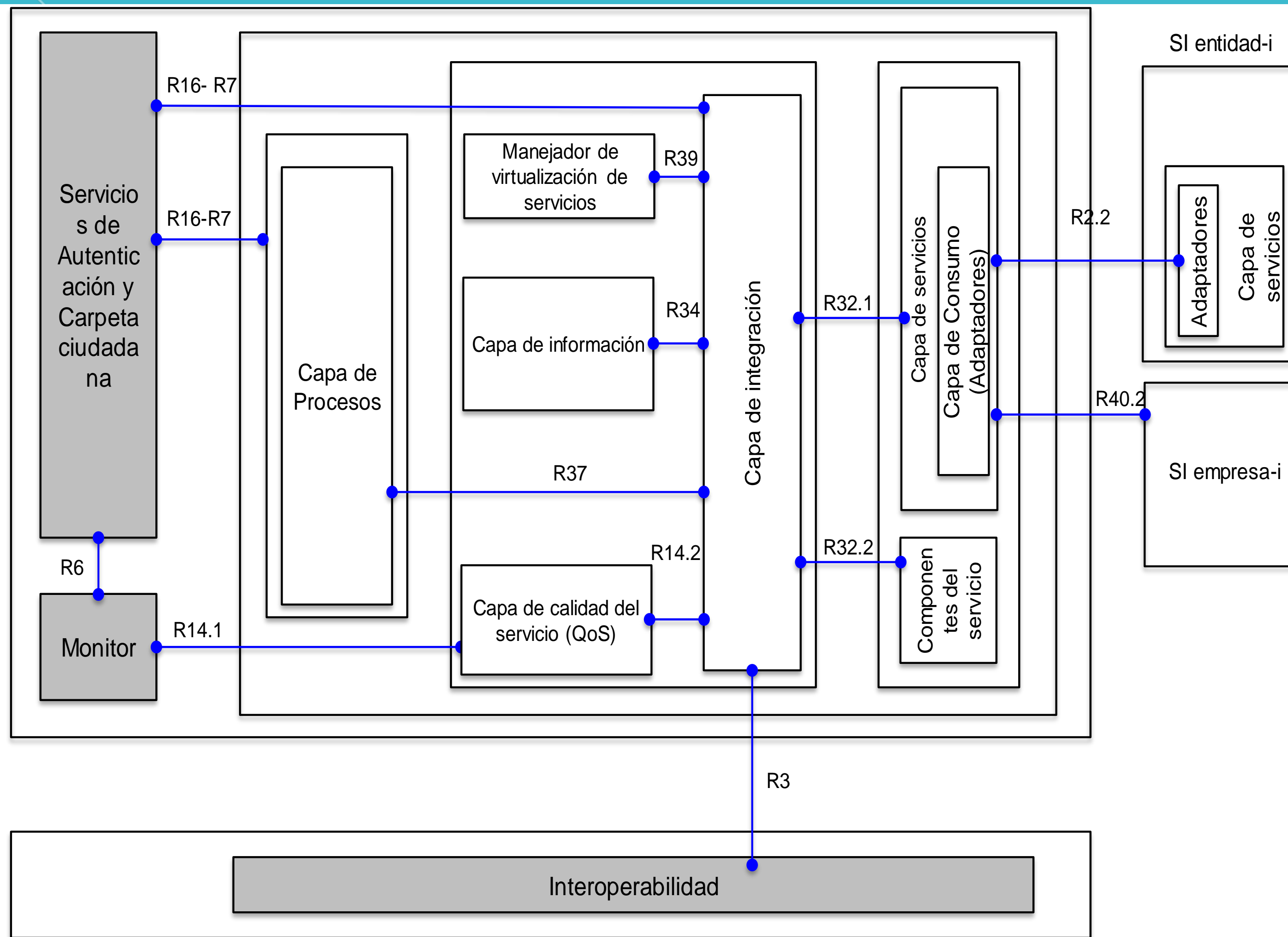

GOBIERNO DIGITAL



Rafael Londoño Caranton
Subdirector Estándares y Arquitectura de TI
rlondono@mintic.gov.co



GOBIERNO DE COLOMBIA



MINTIC



GOBIERNO DIGITAL